



MOTOR

Marka, Model	: ISUZU-4JJ1X
Tip	: Su Soğutmalı, 4 Zamanlı, 4 Silindirli, Direkt Enjeksiyon, Elektronik Dizel Motor
Güç	: 106,7 HP (78,5 kW) @2000 rpm / SAE J1995 (Brüt)
Maksimum Tork	: 375 Nm @1800 rpm (Brüt)
Hacim	: 2999 cc
Çap x Strok	: 95,4 mm x 104,9 mm
Emisyon Sınıfı	: EU: Stage V

ALT ŞAŞI

Pabuç	: Üç Tırnaklı - 500 mm
Pabuç Sayısı	: 2 x 46 adet
Yürüyüş Makara Sayısı	: 2 x 7 adet
Taşıyıcı Makara Sayısı	: 2 x 2 adet
Palet Gerdirme	: Hidrolik Tip ve Yay Yastıklamalı

KABİN

- Geniş iç hacim
- Sınıf standartlarının üzerinde görüş açısı
- Titreşimi büyük ölçüde sönmöleyen 6 adet silikon takoz
- Tam otomatik dijital klima
- Soğutmalı Torpido gözü
- Yüksek çözünürlüklü, renkli TFT gösterge paneli
- USB bağlantılı MP3 çalar
- Yükseklik ayarlı Joystickler
- Çok yönlü ayarlanabilir hava süspansiyonlu koltuk, en üst düzeyde operatör konforu
- Geliştirilmiş koltuk geri yatma açısı
- Yükseklik ayarlı koltuk kolçakları
- Bardaklık ve şişe tutucular ile saklama cepleri
- Kabin arkasında geniş depolama alanı
- Ön ve Arka güneşlikler
- Kolay açılır ön kayar cam
- Havuz tipi paspas
- Yeniden konumlandırılan düğme grubu ve geliştirilmiş yürüyüş pedal ve joystickler ile donatılmış daha ergonomik kabin.
- OPERA Operatör ara yüzü
- FOPS2 üst kabin koruma (CE zorunluluğuna sahip ülkelerde standarttır).

YÜRÜYÜŞ VE FRENLER

Yürüyüş	: Tamamen hidrostatik
Yürüyüş Motoru	: 2 Hız Kademeli, Değişken Deplasmanlı, Eğik Plakalı, Eksel Pistonlu Motor
Redüksiyon	: 2 kademeli, planet dişli sistemi
Yürüyüş Hızı	
Yüksek	: 5,7 km/h
Düşük	: 3,4 km/h
Maks. Çekiş Kuvveti	: 11.230 kgf
Tırmanabilirlik	: 35° (%70)
Park Freni	: Hidrolik Disk Tipi, Otomatik Uyarılı
Zemin Basıncı (500 mm Pabuç ile):	0,48 kgf/cm ²

YAĞLAMA

Bom gibi erişilmesi güç olan noktaları yağlamak için merkezi yağlama sistemi mevcuttur

HİDROLİK SİSTEM

Ana Pompa	
Tip	: 2 adet değişken deplasmanlı, eğik plakalı, eksel pistonlu pompa
Maks. debi	: 2 x 129 L/min
Pilot Pompa	: Dişli Tip, 20 L/min
Çalışma Basınçları	
Silindirler	: 350 kgf/cm ²
Ek Güç	: 372 kgf/cm ²
Yürüyüş	: 350 kgf/cm ²
Kule Dönüş	: 300 kgf/cm ²
Pilot	: 40 kgf/cm ²
Silindirler	
Bom	: 2 x ø105 x ø75 x 1080 mm
Arm	: 1 x ø115 x ø80 x 1220 mm
Keçce	: 1 x ø95 x ø70 x 910 mm

OPERA KONTROL SİSTEMİ

- Güç ve çalışma modu seçme imkanı
- Aşırı ısınma önleme fonksiyonu
- Otomatik elektrik kesici
- Periyodik bakım zamanlı otomatik uyarı sistemi
- Hata ve uyarı mesajları
- Hidromek Smartlink
- Otomatik ön ısınma
- Otomatik rölantri
- Kumanda panelinde çoklu dil seçeneği
- 27 farklı çalışma saatini kaydetme imkanı
- Otomatik powerboost
- Özel şifre ile hırsızlık önleme sistemi
- Geri görüş kamerası (Opsiyonel)
- Basınç, sıcaklık, motor yükü vb. parametrelerin anlık durum bilgisi

DÖNÜŞ SİSTEMİ

Dönüş Motoru	: Sabit Deplasmanlı, Eğik Plakalı, Eksel Pistonlu Motor, Süper şok Emici Valf ile Entegre
Redüksiyon	: 2 kademeli planet tip
Dönüş Freni	: Hidrolik Disk Tipi, Otomatik Uyarılı
Dönüş hızı	: 11,3 rpm

DOLUM KAPASİTELERİ

Yakıt Tankı	: 235 L	Motor Yağı	: 15,3 L
Hidrolik Tank	: 115 L	Motor Soğutma Sistemi	: 20 L
Hidrolik Sistem	: 205 L	Urea Tank	: 35 L

ELEKTRİK SİSTEMİ

Voltaj	: 24 V
Akü	: 2 x 12 V / 100 Ah
Alternatör	: 24 V / 50 A
Marş Motoru	: 24 V / 4 kw

AĞIRLIK

Standart makina çalışma ağırlığı	: 17.050 kg
----------------------------------	-------------

* Çalışma ağırlığına ISO 6016 standardına uygun olarak tam dolu yakıt deposu, hidrolik sistem ve servis sıvıları ile 75 kg operatör ve standart donanım makine ağırlığı dahildir. İsteğe bağlı ekipman ağırlıkları dahil değildir.

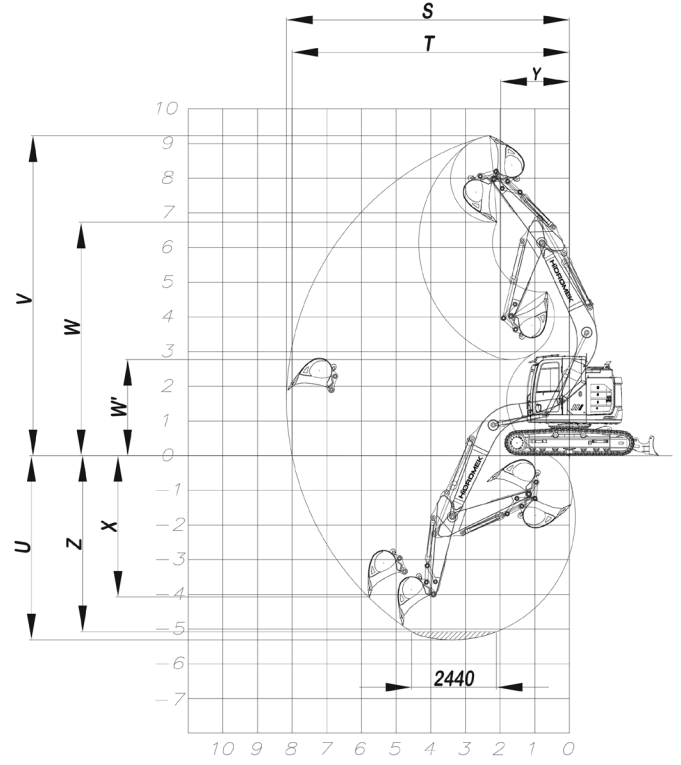
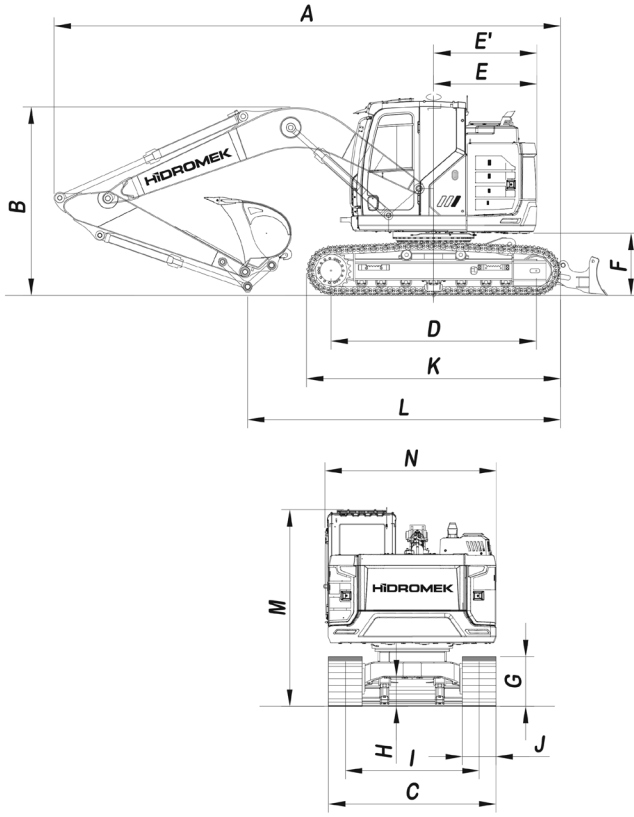

GENEL ÖLÇÜLER

Bom Ölçüsü	4600 mm		
Arm Ölçüsü	*2300 mm	2600 mm	2900 mm
A - Toplam Uzunluk	7520 mm	7450 mm	7440 mm
B - Bom Yüksekliği	3290 mm	2950 mm	3010 mm
C - Alt Şasi Genişliği (Palet Genişliği)	2510 mm		
D - Palet Basma Uzunluğu	3035 mm		
E - Arka Ağırlık Mesafesi	1500 mm		
E' - Arka ağırlık dönüş yarı çapı	1520 mm		
F - Üst Şasi Zemin Boşluğu	940 mm		
G - Palet Yüksekliği	830 mm		
H - Minimum Zemin Boşluğu	430 mm		
I - Palet Eksenleri Arası Mesafe	1990 mm		
J - Papuç Genişliği	500 mm		
K - Alt Şasi Uzunluğu (Palet Üzerinden)	3780 mm		
L - Zemindeki Uzunluk	4580 mm	4440 mm	4190 mm
M - Kabin Yüksekliği	2960 mm		
N - Üst Şasi Genişliği	2500 mm		

ÇALIŞMA ÖLÇÜLERİ

Bom Ölçüsü	4600 mm		
Arm Ölçüsü	*2300 mm	2600 mm	2900 mm
S - Maksimum ulaşma mesafesi	8200 mm	8510 mm	8790 mm
T - Zeminde maksimum ulaşma mesafesi	8040 mm	8350 mm	8640 mm
U - Maksimum kazma derinliği	5360 mm	5660 mm	5960 mm
V - Maksimum kazma yüksekliği	9260 mm	9540 mm	9790 mm
W - Maksimum boşaltma yüksekliği	6680 mm	6960 mm	7200 mm
W' - Minimum boşaltma yüksekliği	2710 mm	2440 mm	2130 mm
X - Maksimum dikey kazma derinliği	4830 mm	5180 mm	5470 mm
Y - Minimum dönüş yarı çapı	1960 mm	2100 mm	2140 mm
Z - Yatay Kazma Derinliği (2440 mm)	5130 mm	5450 mm	5770 mm

GENEL ÖZELLİKLER

Standart Keçme Kapasitesi (SAE)	*0,6 m ³		
Keçme Kazma Kuvveti (Ek Güç) ISO	9500 (10000) kgf		
Arm Koparma Kuvveti (Ek Güç) ISO	6900 (7300) kgf	6300 (6700) kgf	5800 (6100) kgf

* Standart

HİDROMEK®

MERKEZ - FABRİKA: Ahi Evran OSB Mahallesi Osmanlı Caddesi No: 1 06935 Sincan / ANKARA
Tel: (+90) 312 267 12 60 • Fax: (+90) 312 267 12 39 - 267 12 18

ANKARA BÖLGE YÖNETİCİLİĞİ	Tel: 0312 267 12 60	Faks: 0312 267 12 18
ANTALYA BÖLGE YÖNETİCİLİĞİ	Tel: 0242 221 54 94 - 95	
BURSA BÖLGE YÖNETİCİLİĞİ	Tel: 0224 483 33 64	Faks: 0224 453 54 06
DIYARBAKIR BÖLGE YÖNETİCİLİĞİ	Tel: 0412 238 25 25	Faks: 0412 238 25 28
ELAZIĞ BÖLGE YÖNETİCİLİĞİ	Tel: 0424 281 32 32	Faks: 0424 281 20 90
ERZURUM SATIŞ OFİSİ	Tel: 0442 242 71 51	Faks: 0442 242 71 53
GAZİANTEP BÖLGE YÖNETİCİLİĞİ	Tel: 0342 235 30 27	Faks: 0342 235 30 28
İSTANBUL ANADOLU BÖLGE YÖNETİCİLİĞİ	Tel: 0216 427 81 81	Faks: 0216 427 83 83
İSTANBUL AVRUPA BÖLGE YÖNETİCİLİĞİ	Tel: 0212 465 66 88	Faks: 0212 465 66 67
İZMİR BÖLGE YÖNETİCİLİĞİ	Tel: 0232 382 80 00	Faks: 0232 382 27 36
KAYSERİ BÖLGE YÖNETİCİLİĞİ	Tel: 0532 644 42 76	Faks: 0352 331 03 69
SAMSUN BÖLGE YÖNETİCİLİĞİ	Tel: 0362 266 58 23	Faks: 0362 266 58 26
TARSUS BÖLGE YÖNETİCİLİĞİ	Tel: 0324 651 48 20	Faks: 0324 651 48 19
TRABZON BÖLGE YÖNETİCİLİĞİ	Tel: 0462 717 60 10	Faks: 0462 717 65 56



www.hidromek.com.tr

UYARI: Bu broşürdeki bilgi ve görüntüler, sunulan ekipmanlar versiyonlara göre standart ya da opsiyoneldir. HİDROMEK bu katalogta verilen değerleri ve gösterilen tasarımları haber vermeksizin değiştirme hakkına sahiptir.